

PAR:

TOUTES LES DIMENSIONS DOIVENT ÊTRE VÉRIFIÉES AVANT LA FABRICATION.

AUCUNE ÉCHELLE

SUPPORT DE BOIS FAIT PAR L'ENTREPRENEUR GÉNÉRAL
POUR UN POIDS DE 3 LB. / PI² (15 KG / M²) DE GRILLE

CÔTÉ INTÉRIEUR

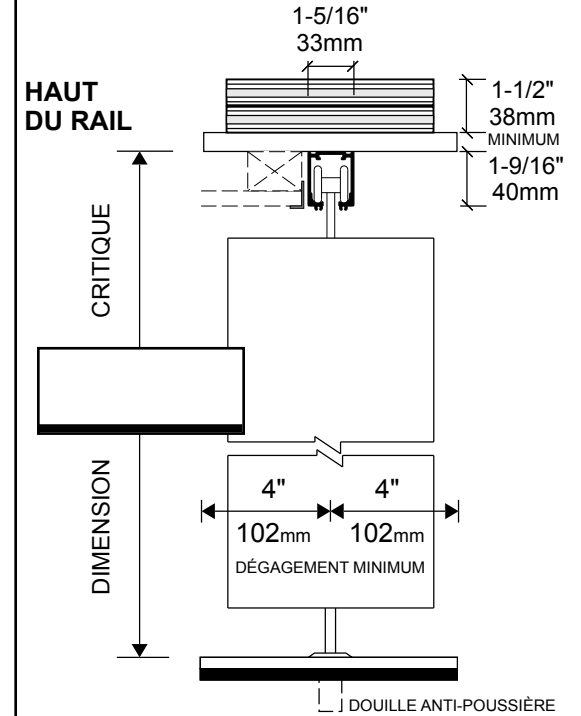

PLANCHER FINI COUPE VERTICALE
COMPTOIR

CLIENT: _____
 PROJET: _____
 ENDROIT: _____
 VILLE: _____
 MODÈLE: _____
 FINI: _____
 DATE: _____ NO: _____

CÔTÉ EXTÉRIEUR

VUE EN PLAN

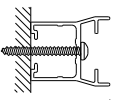
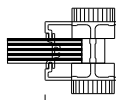
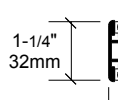
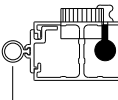
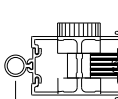
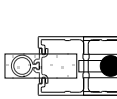
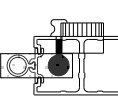
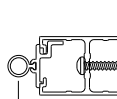
 <p>9 1-3/8" 36mm</p> <p>RÉCEPTEUR MURAL</p>	 <p>1 2-7/16" 62mm</p> <p>MEMBRE AVANT AVEC SERRURE À CROCHET</p>	 <p>2 1-1/4" 32mm</p> <p>2 2-7/16" 62mm</p> <p>MEMBRE AVEC VERROU HAUT ET BAS AVEC CYLINDRE</p>	 <p>3 2-7/8" 73mm</p> <p>MEMBRE INTERMÉDIAIRE AVEC CYLINDRE ET VERROU AU PLANCHER</p>
 <p>5 4-1/4" 109mm</p> <p>MEMBRE DE JUMELAGE AVEC SERRURE À CROCHET ET VERROU AU PLANCHER</p>	 <p>6 5-3/8" 136mm</p> <p>MEMBRE ARRIÈRE FLOTTANT AVEC ARRÊT EN "V" AU PLANCHER ET BLOCAGE AU RAIL</p>	 <p>7 5-3/8" 136mm</p> <p>MEMBRE ARRIÈRE FLOTTANT AVEC CYLINDRE, VERROU AU PLANCHER ET BLOCAGE AU RAIL</p>	 <p>8 2-7/16" 62mm</p> <p>MEMBRE ARRIÈRE FIXE</p>



NEW YORK. TORONTO. QUEBEC. LONDON. PARIS

TEL.: 1.418.831.6652 TEL.: 1.800.501.3539
 FAX: 1.418.831.7817 FAX: 1.800.470.3539